



www.entes.com.tr

## DTR-10 Bedienungsanleitung und Menükarte

“Dieses Produkt fällt unter Artikel 2 und Anhang-1A Artikel 9 der EEE-Verordnung, veröffentlicht im Amtsblatt vom 30.05.2008 und mit der Nummer 26891.”

**ENTES Elektronik Cihazlar İmalat ve Ticaret A.Ş.**

**Adr:** Dudullu OSB; 1. Cadde; No:23 34776 Umraniye - İSTANBUL / TÜRKİYE

**Tel:** +90 216 313 01 10 **Fax:** +90 216 314 16 15 **E-mail:** contact@entes.eu **Web:** www.entes.eu

**Call Center Technischer Support:** +90 850 888 84 25



A5298/Rev.8

Zusätzlich zu den Sonnenaufgangs- und Sonnenuntergangszeiten des DTR-10 gibt es Morgen-, Mittags-, Nachmittag-, Abend- und Nacht-Gebete. Es handelt sich um ein digitales Zeitrelais mit Echtzeituhr, das die Zeiten automatisch berechnet. Benutzer Kontakte entsprechend der von Ihnen festgelegten Gebetszeiten, Sonnenaufgangs- oder Sonnenuntergangszeiten Es dient zur Steuerung angeschlossener Geräte.

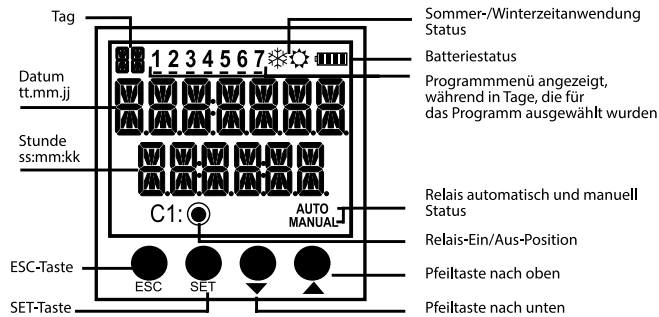

- ESC-Taste** : Sie ermöglicht den Übergang zwischen den Überwachungsmenüs. Im Programmiermodus zum vorherigen Menü zu wechseln oder zum Abbrechen der vorgenommenen Änderung verwendet werden.
- SET-Taste** : Bietet den Übergang zwischen den Überwachungsmenüs. Halten Sie die Taste 3 Sekunden lang gedrückt, um in den Programmiermodus zu wechseln. Um im Programmiermodus in das Menü zu gelangen und die Parameteränderung zu bestätigen wird es gebraucht.
- Abwärtstasten** : Es dient zur Anzeige der abzuarbeitenden Programme in der Programmlaufzeitanzeige im Überwachungsmenü. Der C1-Kontakt wird in die manuelle Position geschaltet, wenn die Abwärtstaste 3 Sekunden lang gedrückt wird. Es dient zum Wechseln zwischen Menüs, zur Parameterauswahl und zur Einstellung numerischer Werte im Programmiermodus.

1

### Warnungen zur sicheren Verwendung und Installation

Die Nichtbeachtung der folgenden Anweisungen kann zu Verletzungen oder zum Tod führen.

- Unterbrechen Sie vor allen Eingriffen am Gerät sämtliche Versorgungsspannungen.
- Entfernen Sie die Frontplatte nicht, wenn das Gerät an das Stromnetz angeschlossen ist.
- Reinigen Sie das Gerät nicht mit Lösungsmitteln oder ähnlichen Substanzen. Reinigen Sie das Gerät ausschließlich mit einem trockenen Tuch.
- Überprüfen Sie vor dem Betrieb des Geräts, ob die Anschlüsse korrekt sind.
- Montieren Sie das Gerät an der Schalttafel.
- Bei Problemen mit Ihrem Gerät wenden Sie sich an Ihren autorisierten Händler.



**Der Hersteller trägt die Verantwortung für unerwünschte Situationen, die durch Nichtbeachtung der oben genannten Vorsichtsmaßnahmen entstehen können nicht. Das Unternehmen kann in keiner Weise haftbar gemacht werden.**

**- An Relais angeschlossene Lasten können ohne Versorgungsspannung nicht gesteuert werden. Auch wenn im Hauptmenü die Relais als angezogen (☐ | ●) angezeigt werden, sind die Relais ohne Versorgungsspannung nicht angezogen.**

- Im Gerät befinden sich 2 zusätzliche Batteriereserven. Dank dieser Reserven ist der Informationssatz elektrisch vor Schnittverletzungen geschützt.
- Die Haltbarkeitsdauer der Batterie beträgt 5 Jahre.
- Die Reservebatterie sollte nur von einem autorisierten Kundendienst ausgetauscht werden.

### MANUELLER VERWENDUNG:

Um die Kontaktausgänge im DTR-10 manuell nutzen zu können, muss sich der Bildschirm im Überwachungsmenü befinden. Mit der Abwärtstaste wird der C1-Kontakt manuell umgeschaltet und entfernt. Wenn die Ab-Taste 3 Sekunden lang gedrückt wird, erscheint das Wort „manuell“ auf dem Bildschirm. Erfolgt dieser Vorgang bei gezogenem Kontakt, wird der Relaiskontakt freigegeben. Bei ausgeschalteter Zündung findet keine Positionsänderung statt. Wenn sich das Gerät im manuellen Modus befindet und das Relais nicht angezogen ist, wenn die Ab-Taste einmal gedrückt wird, schaltet sich der C1-Kontakt oder wenn die Auf-Taste einmal gedrückt wird, der C2-Kontakt nach einer Verzögerung von 3 Sekunden ein. Während dieser Verzögerung blinkt das Symbol, das den Status des Relaiskontakts anzeigt. Der C1-Kontakt wird 3 Sekunden lang gedrückt, nachdem die Abwärtstaste gedrückt wird, und der C2-Kontakt wird aus der manuellen Position entfernt, wenn die Aufwärtstaste 3 Sekunden lang gedrückt wird. Der Kontakt des Gerätes bleibt je nach Programmablauf in der gezogenen oder linken Position. Wenn sich der C1-Kontakt in der manuellen Position befindet, verschwindet „AUTO“ auf dem Bildschirm.

2

## Überwachungsmenü

Mit den Tasten Set und Esc können Sie zwischen den Menüs im Überwachungsmenü wechseln. Realanzeige im Überwachungsmenü ist wenn die Anzeige auf einer anderen Anzeige als der Datums- und Uhrzeitanzeige belassen wird, kehrt sie 60 Sekunden später zur tatsächlichen Datums- und Uhrzeitanzeige zurück.

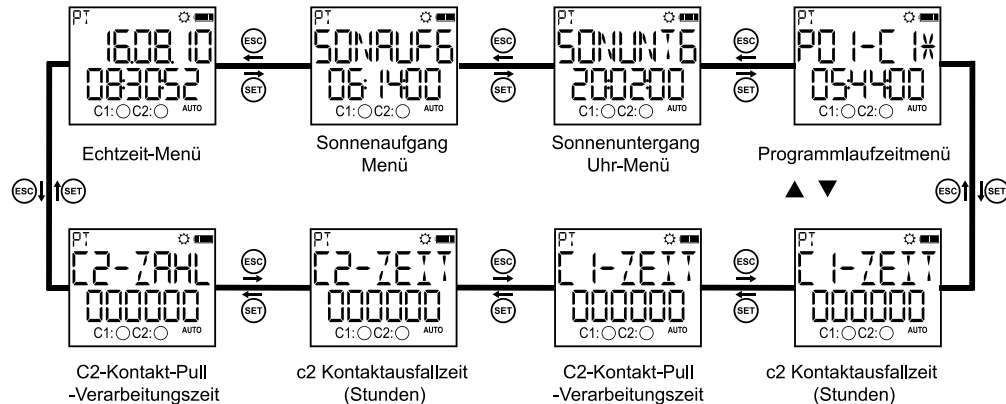

Das Menü „Programmverarbeitungszeit“ zeigt die auf dem Gerät geschriebenen Programme in der Reihenfolge der Verarbeitungszeit an. Mit den Auf- und Ab-Tasten kann der Reihe nach durch die abzuarbeitenden Programme navigiert werden. \*markiert bedeutet, dass die Programme keine Maßnahmen ergriffen haben.

## In den DTR-10-Menüs vorgenommene



Änderungen werden verworfen, wenn die Frage „SPEICHERN“, die bei der Rückkehr zum Überwachungsmenü gestellt nicht bestätigt wird. Dies gilt nicht für das Menü „ZEITEINSTELLUNG“. Im Zeiteinstellungsmenü vorgenommene Änderungen werden sofort wirksam. Wenn eine Änderung vorgenommen wird, wird sie abgebrochen. Die Menüübersicht hilft Ihnen beim Einrichten der DTR-10-Menüs.

### • Programmmenü:

Zwischen P01 und P15 können 15 Programme erstellt werden. Einstellungen für Programme; Kontaktauswahl, Einstellung der Abholzeit, Auswahl des Arbeitstages, Einstellung der Abgabezeit, Abfrage und Bestätigung von Zeitkonflikten besteht aus einem Teil. Zusätzlich zu dem, was wir für ein vollständiges Programm erklärt haben, gibt es die Auswahlmöglichkeiten „FIX“ und „DELETE“. Wenn Bearbeiten ausgewählt wird, werden die aktuell angepassten Werte des Programms angezeigt und erneut angepasst. Wenn Löschen ausgewählt ist, wird das Programm vollständig gelöscht.

**Kontaktauswahl (P\*\* -AUS):** Das Relais verfügt über 2 Kontaktausgänge. Dies sind die Ausgänge C1 und C2. Der Benutzer muss auswählen, welchen Kontakt er steuern möchte.

**Einstellung der Ziehzeit (P\*\* -EIN):** Es hat 3 Parameter. Zeit, Sonnenaufgang und Sonnenuntergang. Der Benutzer kann aus 3 Parametern wählen man kann wählen.

**Zeitparameter (ZEIT):** Der Zeitparameter ist eine Echtzeituhranwendung. Wenn dieser Parameter ausgewählt ist kann der Benutzer Werte zwischen 00:00:00 (HH:mm:ss) und 23:59:59 eingeben.

**Sonnenaufgangparameter (SONAUF6):** Der Sonnenaufgangparameter bezieht sich auf die Sonnenaufgangszeit basierend auf dem eingestellten Ort und Datum. Wenn dieser Parameter ausgewählt ist, kann der Benutzer einen neuen Wert erstellen, indem er die Zeit zwischen  $\pm 9:59:59$  (HH:mm:ss) zur Sonnenaufgangszeit addiert oder subtrahiert. Sollte es zu einem Durchhängen der am Vortag erstellten Aufkleber kommen, werden diese für den aktuellen Tag angepasst und die Zeit wird (00:00:00).

**Sonnenuntergangparameter (SONUNTE6):**

Der Sonnenuntergangparameter bezieht sich auf die Sonnenuntergangszeit basierend auf dem eingestellten Ort und Datum. Wenn dieser Parameter ausgewählt ist wird der neuer Wert durch Addieren oder Subtrahieren der Zeit von  $\pm 9:59:59$  (HH:mm:ss) zur Benutzer-Sonnenuntergangszeit erstellt werden. Kommt es zu einer Verzögerung bei den Ergänzungen zum nächsten Tag, wird diese für den aktuellen Tag (23:59:59) angepasst.

**Auswahl der Werkzeuge:** Die Arbeitstagsauswahl ist das Menü, in dem das Programm festlegt, für welche Tage/Tage das Programm zeichnen soll. Wenn die Abstimmung „JEDEN TAG“ als „JA“ ausgewählt ist, werden 7 Tage der Woche automatisch auf „JA“ eingestellt. Wenn „NEIN“ ausgewählt ist, wird der Benutzer die Auswahl „JA“ und „NEIN“ erfolgt für sieben Wochentage ab Montag bis Freitag. Auf dem Bildschirm gibt es die Zahlen von 1 bis 7 zu sehen. Diese Zahlen werden verwendet, um die ausgewählten Wochentage im Programm auszudrücken.

Die Bezeichnung „1“ bezeichnet den Montag. Für welche Tage in einem vollständigen Zeitplan, ohne in den Zeitplan einzusteigen Anhand dieser Zahlen lässt sich erkennen, dass es funktionieren wird.

**Einstellung der Release-Zeit (PXX-RI):** Es hat 3 Parameter. Zeit, Sonnenaufgang und Sonnenuntergang. Benutzer 3 Sie können den Parameter auswählen, der am besten zu Ihnen passt. Diese Parameter stimmen mit den in der Ziehzeiteinstellung beschriebenen Parametern überein dasselbe ist. Der Benutzer muss sich nicht dafür entscheiden, denselben Parameter für den Pull ausgewählt zu lassen. Sondern der Benutzer Die Abziehzeit und die Release-Zeit sollten nicht gleich eingestellt sein. Wenn der Aufnahmemodus Sonnenuntergang/Aufgang ausgewählt ist und wenn im Freigabemodus die Zeit ausgewählt werden soll, sollte die Zeiteinstellzeit nicht kleiner als die Entnahmezeit eingestellt werden. Diese Sofern die Rückgabezeit nicht kürzer als die Auszahlungszeit ist, wird die Rückgabezeit auf den nächsten Tag festgelegt.

**Zeitkonfliktabfrage:** Steuert den Zeitkonflikt des neu geschriebenen Programms mit den vorhandenen Programmen in der Rolle. Wenn es einen Konflikt gibt warnt es den Benutzer mit der Warnung „FIEL ZUSAMMEN PXX“. Wenn kein Konflikt vorliegt, wird die Warnung „PROGRAMM VERFÜGBAR“ angezeigt. Diese Warnungen werden 3 Sek. angezeigt. Während der Anzeige eine beliebige Taste gedrückt wird, gelangt man in das Bestätigungsmenü, ohne 3 Sekunden warten zu müssen.

**Bestätigung:** Fragt, ob der Benutzer das Programm genehmigt. Erfolgt keine Bestätigung, bleibt das Programm unverändert. Bei Bestätigung bleiben die Änderungen im Speicher, werden aber nicht gespeichert. „SPEICHERN“, wenn Sie zum Überwachungsmenü zurückkehren. Bei Bestätigung der Frage werden die Änderungen im Speicher gespeichert. Siehe Beispielpogramm 1 und 2

**Kontaktzeit-Menü:** In diesem Menü werden die Anzahl der Züge und die Haltezeit für die Kontakte „C1“ und „C2“ zurückgesetzt. Benutzer können den oder die Parameter löschen, die sich auf den Kontakt beziehen, den es zurücksetzen möchten. C1-DAUER, C1-NUMMER, C2-DAUER verfügen über 4 Untermenüs, so wie C2-NUMMER. Bei der Rückkehr zum Überwachungsmenü „SPEICHERN“ Fragebestätigt wird ist dann die Löschung erfolgt.

**• Überwachungsmenü einstellen:**

In diesem Menü steuert der Benutzer die Untermenüeinstellungen mit 3-Sekunden-Bildschirmanzeigen. Welche Programme Zeitauswahlen, die an den Kontakt geschrieben werden; Funktionsauswahlen beitreten; Einstellungen für die Feiertagssperre; Zeitzone, Sommer-/ Winterzeitanwendung, Geolokalisierung und die Auswahl der manuellen Modus-Beendigung. Der Parameter ist eingestellt. Die Auf-, Ab- und Esc-Tasten zeigen die Anzeigedauer des Bildschirms an und es verlängert sich. Mit der Set-Taste können Sie schnell zwischen Untermenütiteln wechseln.

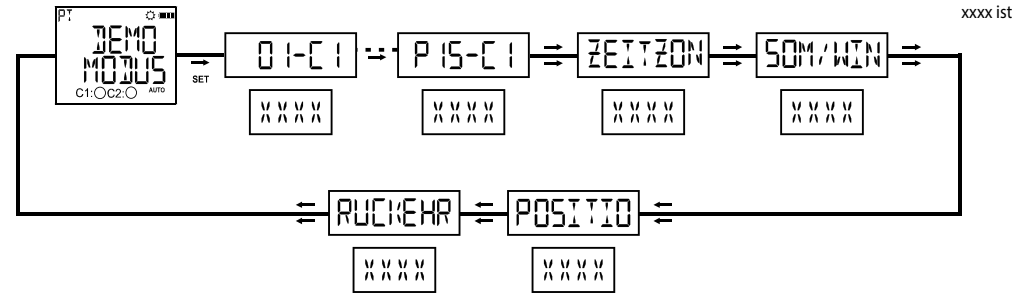

eine symbolische Darstellung. Hier werden die eingestellten Parameter angezeigt

### • Regionale Einstellungen“ Menü:

In diesem Menü werden geografische Einstellungen vorgenommen. Es verfügt über 5 Untermenüs. Speichern Sie alle in diesem Menü vorgenommenen Einstellungen. Der Vorgang erfolgt, wenn bei der Rückkehr ins Überwachungsmenü die Frage „SPEICHERN“ bestätigt wird.

**Standortmenü:** Die Sonnenauf- und -untergangszeiten werden automatisch basierend auf dem angegebenen Standort berechnet. Der Benutzer kann den manuellen Parameter auswählen und die Breiten- und Längengrade des geografischen Standorts eingeben sowie die im Speicher gespeicherten Parameter entsprechend der ausgewählten Sprache auswählen. Wenn die ausgewählte Sprache Türkisch ist, bestehen diese Parameter aus 81 Provinzen der Türkei und den Bezirken Alanya und Bodrum. Wenn die ausgewählte Sprache Englisch ist, sind diese Parameter 68 Weltuhren.

**Zeitzonenmenü:** In diesem Menü wird die Zeitzone des geografischen Standorts des Benutzers eingegeben. Dieser Parameter ist abhängig von der eingestellten Position, spiegelt nur die Sonnenauf- und -untergangszeiten wieder.

**Anwendungsmenü Sommer-/Winterzeit:** In diesem Menü wird die Anwendung der Sommer- und Winterzeit eingestellt. Es verfügt über 4 Unterparameter.

**Aus-Parameter:** Dieser Parameter schaltet die Sommer-/Winterzeitanwendung aus. Schnee (Winterzeitanzeige) oder Sonne (Sommerzeit) auf dem Bildschirm (Anzeige)-Symbol verschwindet. Wenn dies im Sommer geschieht, betragen die Sonnenauf- und -untergangszeiten 1 Stunde und es wird zurückgenommen.

**Europäischer Parameter:** Letzter Sonntag im März von 02:59:59 bis 04:00:00 (1 Stunde) gemäß den europäischen Sommer-/Winterzeitanwendungsterminen vorwärts) Sommerzeit; Letzter Sonntag im Oktober von 02:59:59 bis 02:00:00 (1 Stunde zurück) Winterzeit Wechseln Sie zur Anwendung.

**USA-Parameter:** Gemäß den Anwendungsdaten der Sommer-/Winterzeit in den USA von 01:59:59 bis 03:00:00 (1 Stunde) am zweiten Sonntag im März. vorwärts) Sommerzeit; Erster Sonntag im November von 01:59:59 bis 01:00:00 (1 Stunde zurück) Winterzeit Wechseln Sie zur Anwendung.

**Benutzerdefinierter Parameter:** Der Benutzer wählt den Sonderparameter Sommer-/Winterzeitanwendung und den Monat für die Sommerzeitanwendung aus. Auswahl; in welcher Reihenfolge die Tagesauswahl im ausgewählten Monat erfolgt (Beispiel: „zweiter“ am zweiten Sonntag im März Parameterauswahl als Anzeige gilt „Woche“); Bei Auswahl des Tages wird die Uhranwendung erweitert Uhranwahl; Auswahl des Monats, in dem die Winterzeitanwendung erfolgen soll; in welchem Rang der Tagesauswahl im ausgewählten Monat Zukunft (Beispiel: Auswahl des Parameters „Sekunde“ am zweiten Sonntag im März. „Woche“ als Notation passieren) ; Die Tagesauswahl schließt diese Einstellung ab, in dem sie die Zeit auswählt, zu der die Uhranwendung wiederhergestellt werden soll.

### • Zeiteinstellungsmenü:

In diesem Menü werden Zeiteinstellungen vorgenommen. Es verfügt über 3 Untermenüs. In diesem Menü vorgenommene Änderungen werden direkt vorgenommen und wird direkt reflektiert.

**Datumsmenü:** Das Anzeigeformat ist TT.MM.JJ.

**Uhrmenü:** Das Anzeigeformat ist SS.dd.ss.

**Jahrhundertmenü:** In diesem Menü werden die ersten beiden Ziffern des aktuellen Jahres eingestellt. Anzeigeformat jjjj ist in der Form. Die letzten beiden Ziffern werden der Datumseinstellung entnommen. Anzeigeformat jj-- kehrt in seine Form zurück. Er kann auf Werte zwischen 19 und 25 eingestellt werden.

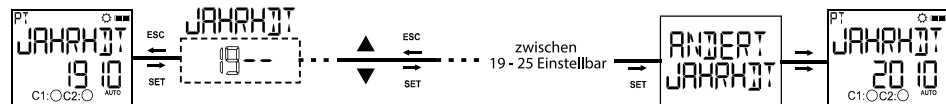
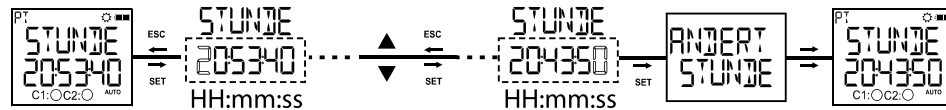
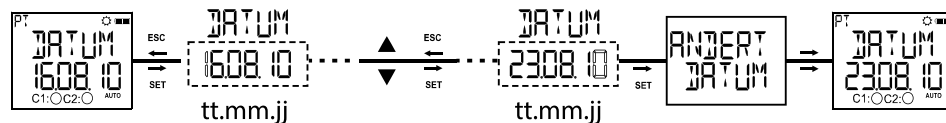



**Passwort-Aktivierungsmenü:** Hier legen Sie fest, ob der Passwortschutz passiv oder aktiv ist.  
Kann Folgendermaßen eingestellt ist.

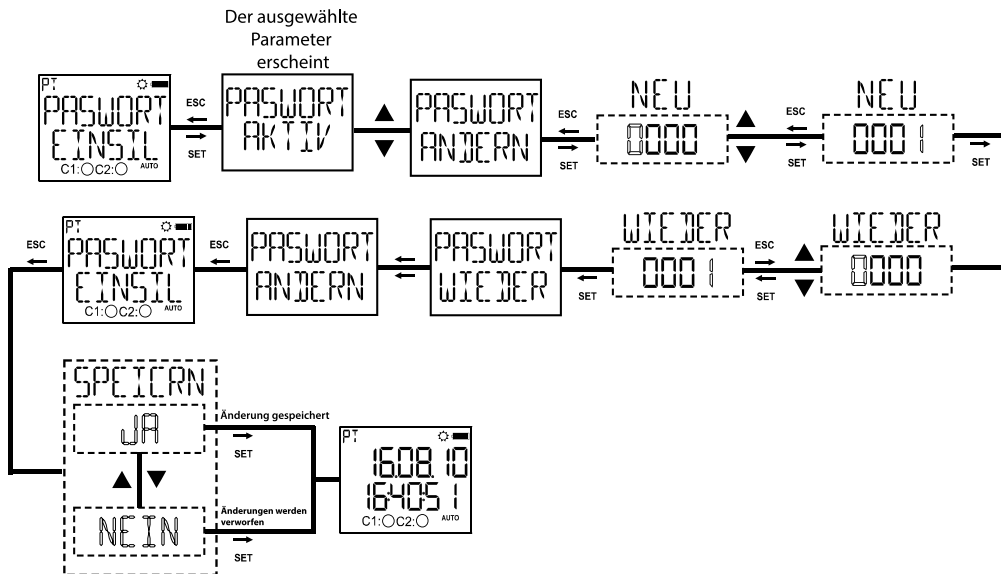

**• Werkseinstellungsmenü:**

In diesem Menü werden die Werkseinstellungen geladen. Beim Aufrufen des Werkseinstellungsmenüs wird nach einem 4-stelligen Passwort gefragt. Wenn das Passwort aktiv ist, wird beim Aufrufen dieses Menüs nicht nach dem Passwort gefragt, sondern beim Aufrufen des Programmiermenüs. Nachverfolgung bei der Rückkehr ins Menü wird die Frage „SPEICHERN“ bestätigt und der Vorgang zum Zurücksetzen auf die Werkseinstellungen ist abgeschlossen. Die Zeiteinstellungen ändern nicht die Anzahl und Dauer der Kontaktabrufe.

**• Versionsinfo-Menü:**

Wird zum Verlassen des Programmiermodus verwendet. Dieser Vorgang kann auch mit der Esc-Taste durchgeführt werden. Wurde im den Menüs vorgenommen, wird zum Speichern der Änderung eine Bestätigung abgefragt. Erfolgt keine Änderung, wird diese direkt an das Menü übergeben.

**• Menü „Programmiermodus verlassen“:**

Wird zum Verlassen des Programmiermodus verwendet. Dieser Vorgang kann auch mit der Esc-Taste durchgeführt werden. Wurde im den Menüs vorgenommen, wird zum Speichern der Änderung eine Bestätigung abgefragt. Erfolgt keine Änderung, wird diese direkt an das Menü übergeben.

**Werkseinstellungen:**

**Programm**

P01: C1 schaltet den Kontakt jeden Tag bei Sonnenuntergang ein und lässt ihn am nächsten Tag bei Sonnenaufgang eingeschaltet.

P02: C2 schaltet den Kontakt jeden Tag bei Sonnenuntergang ein und lassen Sie es am Ende des Tages.

P03....P15:Leer

**PASSWORT**

PASSWORT:0000

\*PASSWORTSTATUS: PASSIV

**Regionale Einstellungen**

STANDORT: ISTANBUL

ZEITZONE: 3:00

SOMMER-/WINTERZEIT: AUS

**Manuelle Position**

RÜCKGABE: PROGRAMM

**Kontaktzeit**

C1 ZEIT :0

C1 NUMMER :0

C2 ZEIT :0

C2 NUMMER :0

## Maße

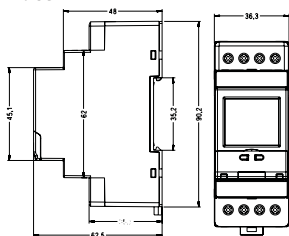

**Hinweis:** Die Kontaktstärke beträgt 16A bei ohmscher Last (Bsp.: Glühlampe, Geräte mit Widerstand). Induktiv (< z. B. Wechselstrommotor, Leuchtstoffröhre (gewickeltes Vorschaltgerät) zu schalten usw. Andernfalls kann es zu Verklebungen an den Relaiskontakten des Gerätes kommen.

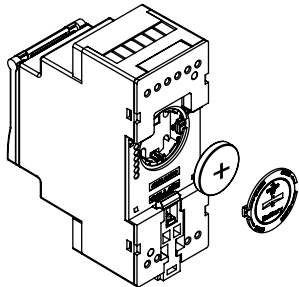

- 1) Beim Batteriewechsel muss das Gerät an das Stromnetz angeschlossen sein. Öffnen Sie die Batterieabdeckung.
- 2) Legen Sie die neue Batterie mit dem „+“-Zeichen nach oben ein.
- 3) Schließen Sie die Batterieabdeckung.

## Verbindungsschema

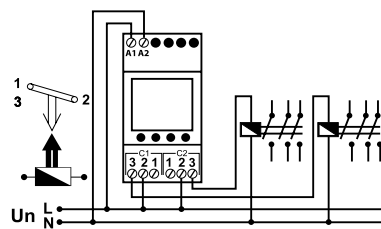

## Technische Daten

### Elektrische Eigenschaften

Betriebsspannung (Un)	Bitte beachten Sie das seitliche Etikett des Geräts.
Ausgangskontakt	2 C/O , 16 A / 4000 VA
Aktualisierungszeit	1 Sek.
Stromverbrauch	< 5 VA
Wahrheit	< 0,5sek / Tag
Bildschirmgröße	1,3" LCD
Anzahl der Programme	15
Batteriereservezeit	5 Jahre

### Mechanische Eigenschaften

Materialschutzklasse	Klasse II (  )
Umgebungstemperatur	-25°C, +60°C
Schutzklasse	IP41 Frontblende , IP20 Terminals
Verbindung	SchieneMontage
Maße	PK25
Kartongewicht	0,13kg
1 Packungsmenge	16 adet

“Da die Flüssigkeit im Inneren der LED-Bildschirme aufgrund ihrer Beschaffenheit unter der Betriebstemperatur zu gefrieren beginnt, beginnt der Bildschirm langsam oder gar nicht zu reagieren. Die Off-Screen-Funktionen des Geräts werden dadurch nicht beeinträchtigt, es zieht und gibt seine Relais wie programmiert wieder frei. Wenn das Gerät die Betriebstemperatur erreicht, beginnt der LCD-Bildschirm normal zu funktionieren.”



Ausgabe entsprechend der in den Regionaleinstellungen ausgewählten Sprache Parameter und Screenshots Parameter in der türkischen Auswahl

Provinzen	Bildschirmansicht	Zeitzone
Adana	ADANA	+2:00
Adıyaman	ADİYAMAN	+2:00
Afyon	AFYONKARAHİSAR	+2:00
Ağrı	AGRI	+2:00
Aksaray	AKSARAY	+2:00
Amasya	AMASYA	+2:00
Ankara	ANKARA	+2:00
Antalya	ANTALYA	+2:00
Ardahan	ARDAHAN	+2:00
Artvin	ARTVIN	+2:00
Aydın	AYDIN	+2:00
Balıkesir	BALIKESIR	+2:00
Bartın	BARTIN	+2:00
Batman	BATMAN	+2:00
Bayburt	BAYBURT	+2:00
Bilecik	BILECIK	+2:00
Bingöl	BINGOL	+2:00
Bitlis	BITLIS	+2:00
Bolu	BOLU	+2:00
Burdur	BURDUR	+2:00
Bursa	BURSA	+2:00
Çanakkale	CANAKKALE	+2:00
Çankırı	CANKIRI	+2:00
Çorum	CORUM	+2:00
Denizli	DENIZLI	+2:00
Diyarbakır	DIYARBAKIR	+2:00
Düzce	DUZCE	+2:00
Edirne	EDIRNE	+2:00
Elazığ	ELAZIG	+2:00
Erzincan	ERZINCAN	+2:00
Erzurum	ERZURUM	+2:00
Eskişehir	ESKISEHIR	+2:00
Gaziantep	GAZIANTEP	+2:00
Giresun	GIRE SUN	+2:00
Gümüşhane	GUMUSHANE	+2:00
Hakkari	HAKKARI	+2:00
Hatay	HATAY	+2:00
İğdir	IGDIR	+2:00
Isparta	ISPARTA	+2:00
İstanbul	ISTANBUL	+2:00
İzmir	IZMIR	+2:00
Kahramanmaraş	KAHRAMANMARAS	+2:00
Karabük	KARABUK	+2:00
Karaman	KARAMAN	+2:00
Kars	KARS	+2:00
Kastamonu	KASTAMONU	+2:00
Kayseri	KAYSER	+2:00
Kırkkale	KIRIKKALE	+2:00

15

Kırklareli	KIKLARELI	+2:00
Kırşehir	KIRSEHIR	+2:00
Kilis	KILIS	+2:00
Kocaeli	KOCAELI	+2:00
Konya	KONYA	+2:00
Kütahya	KUTAHYA	+2:00
Malatya	MALATYA	+2:00
Manisa	MANISA	+2:00
Mardin	MARDIN	+2:00
Mersin	MERSIN	+2:00
Muğla	MUGLA	+2:00
Muş	MUS	+2:00
Neşehir	NESEHIR	+2:00
Niğde	NIGDE	+2:00
Ordu	ORDU	+2:00
Osmaniye	OSMANIYE	+2:00
Rize	RIZE	+2:00
Sakarya	SAKARYA	+2:00
Samsun	SAMSUN	+2:00
Siirt	SIIRT	+2:00
Sinop	SINOP	+2:00
Sivas	SIVAS	+2:00
Şanlıurfa	SANLIURFA	+2:00
Şirnak	SIRNAK	+2:00

Tekirdağ	TEKIRDAĞ	+2:00
Tokat	TOKAT	+2:00
Trabzon	TRABZON	+2:00
Tunceli	TUNCEL	+2:00
Uşak	USAK	+2:00
Van	VAN	+2:00
Yalova	YALOVA	+2:00
Yozgat	YOZGAT	+2:00
Zonguldak	ZONGULDAK	+2:00
Alanya	ALANYA	+2:00
Bodrum	BODRUM	+2:00

Bei der Auswahl der Parametern auf Englisch

DÜNYA SAATLERİ	Bildschirmansicht	Zeitzone
Accra, Gana	ACCRA	+0:00
Addis Ababa, Etiyopya	ADDIS	+3:00
Aden, Yemen	ADEN	+3:00
Cezair, Cezair	ALGER	+1:00
Amman, Ürdün	AMMAN	+2:00
Amsterdam, Hollanda	AMSTER	+1:00
Andorra La Vella, Andorra	ANDORR	+1:00
Atina, Yunanistan	ATHENS	+2:00
Bakü, Azerbaycan	BAKU	+4:00
Beyrut, Lübnan	BEIRUT	+2:00
Bangkok, Tayland	BANGKO	+7:00
Bern, İsviçre	BERN	+1:00
Bogota, Kolombiya	BOGOTA	-5:00
Brüksel, Belçika	BRUSSE	+1:00
Buenos Aires, Arjantin	BUENOS	-3:00
Kahire, Mısır	CAIRO	+2:00
Caracas, Venezuela	CARACA	-4:30
Casablanca, Fas	CASABL	+0:00
Kopenhag, Danimarka	COPENH	+1:00
Şam, Suriye	DAMASC	+2:00
Dhaka, Bangladesh	DHAKA	+6:00
Doha, Katar	DOHA	+3:00
Dubai, Birleşik Arap Emirlikleri	DUBAI	+4:00
Dublin, İrlanda	DUBLIN	+0:00

Berlin, Almanya	BERLIN	+1:00
Glasgow, İskoçya	GLASGO	+0:00
Helsinki, Finlandiya	HELSIN	+2:00
Havana, Küba	HAVANA	-5:00
Hong Kong, Hong Kong	HONGKON	+8:00
İslamabad, Pakistan	ISLAMAB	+5:00
İstanbul, Türkiye	ISTANB	+2:00
Johannesburg, Güney Afrika	JOHANN	+2:00
Hartum, Sudan	KHARTU	+3:00
Kuala Lumpur, Malezya	KUALAL	+8:00
Kiev, Ukrayna	KYIV	+2:00
Lagos, Nijerya	LAGOS	+1:00
Lefkoşe, K.K.T.C.	LEFKOS	+2:00
Lima, Peru	LIMA	-5:00
Lizbon, Portekiz	LISBON	+0:00
Londra, İngiltere	LONDON	+0:00
Madrid, İspanya	MADRID	+1:00
Manila, Filipinler	MANILA	+8:00
Mexico City, Meksika	MEXICO	-6:00
Monrovia, Liberya	MONROV	+0:00
Moskova, Rusya Federasyonu	MOSCOW	+3:00
Nairobi, Kenya	NAIROB	+3:00
Yeni Delhi, Hindistan	NEWDEL	+5:30
Oslo, Norveç	OSLO	+1:00

16

Paris, Fransa	PARIS	+1:00
Pyongyang, Kuzey Kore	PYONGY	+9:00
Rarotonga, Cook Adaları	RAROTON	-10:00
Reykjavik, İzlanda	REYKJAV	+0:00
Rio de Janeiro, Brezilya	RIODEJ	-3:00
Riyad, Suudi Arabistan	RIYADH	+3:00
Roma, İtalya	ROME	+1:00
San Jose, Kosta Rika	SANJOS	-6:00
Santiago, Şili	SANTIA	-4:00
Seul, Güney Kore	SEOUL	+9:00
Shanghai, Çin	SHANGH	+8:00
Sofya, Bulgaristan	SOFIA	+2:00
Singapore, Singapur	SINGAP	+8:00
Stockholm, İsveç	STOCKH	+1:00
Sydney, Avustralya	SYDNEY	+10:00
Taipei, Tayvan	TAIPEI	+8:00
Tahran, İran	TEHRAN	+3:30
Tripoli, Libya	TRIPOLI	+2:00
Tokyo, Japonya	TOKYO	+9:00
Viyana, Avusturya	VIENNA	+1:00



**BEISPIELANWENDUNG 1:** 1 Stunde 35 Minuten ab Sonnenaufgang an jedem Wochentag. Vor 51 Sekunden sollte C1 die Zündung ziehen, Sie schließen tagsüber um 9 Uhr.

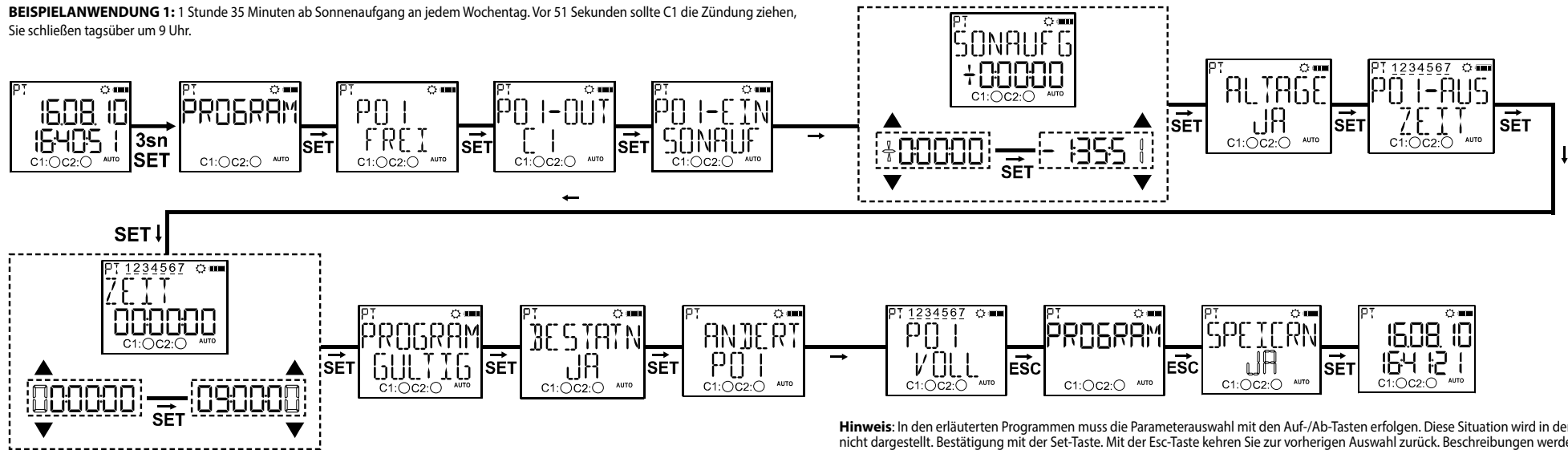

**Hinweis:** In den erläuterten Programmen muss die Parameterauswahl mit den Auf-/Ab-Tasten erfolgen. Diese Situation wird in der Erzählung nicht dargestellt. Bestätigung mit der Set-Taste. Mit der Esc-Taste kehren Sie zur vorherigen Auswahl zurück. Beschreibungen werden für P01 angezeigt, in anderen Programmen werden sie auf die gleiche Weise eingestellt.

**BEISPIELANWENDUNG 2:** Montags um 18:30 Uhr sollte C2 die Zündung anziehen und bei Sonnenuntergang loslassen.

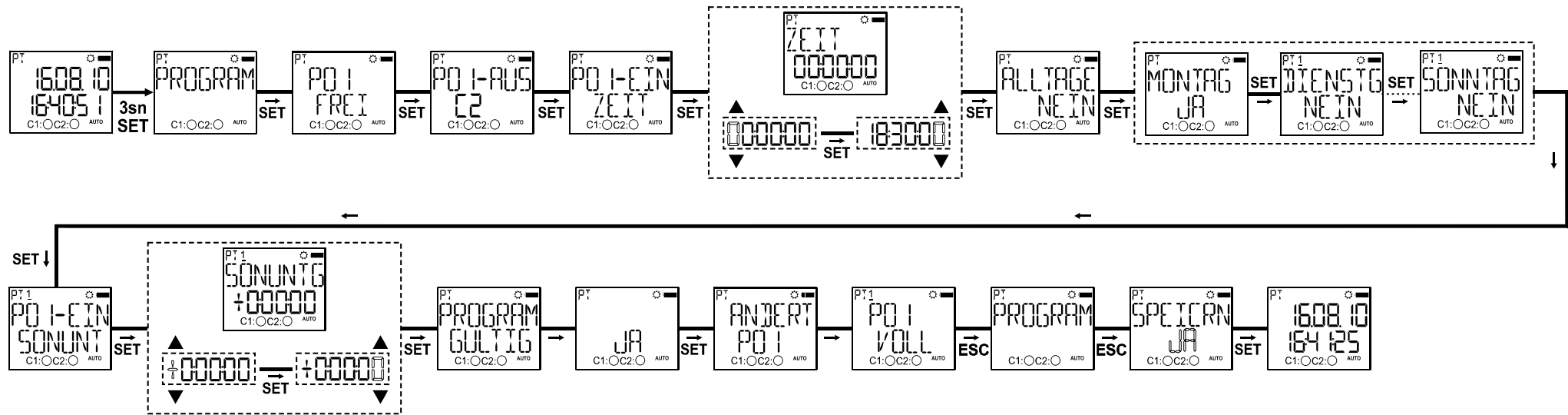

Dieses Produkt fällt unter Artikel 2 und Anhang-1A Artikel 9 der EEE-Verordnung, veröffentlicht im Amtsblatt vom 30.05.2008 und mit der Nummer 26891.

## Menükarte

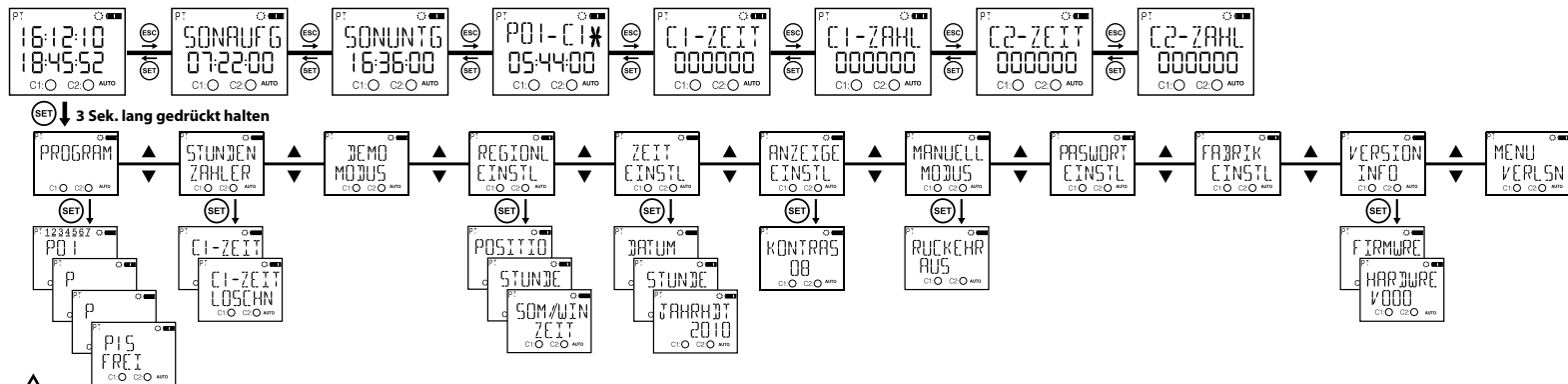

! Wenn die Aufforderung „SPEICHERN“ bei der Rückkehr zum Anzeigemenü nach Einstellungsänderungen in den Menüs nicht bestätigt wird, gehen die Änderungen verloren. (Diese Situation gilt nicht für das Zeiteinstellungsmenü.)

\*Rolle zeigt in dieser Menüanzeige die im Gerät geschriebenen Programme in der Reihenfolge der Bearbeitungszeit an. Die Bearbeitung erfolgt mit der Auf- oder Ab-Taste. Programme können der Reihe nach durchsucht werden. Programme mit der Markierung bedeuten, dass sie nicht funktionieren.

Die Bildschirme „Überwachungsmenü“ und „Programmierenmenü“ werden angezeigt.



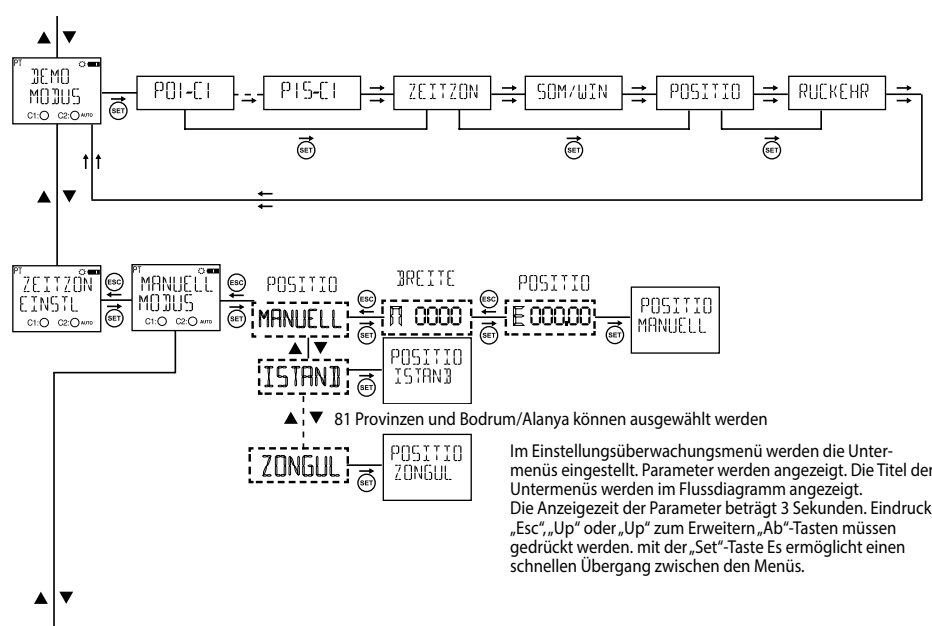
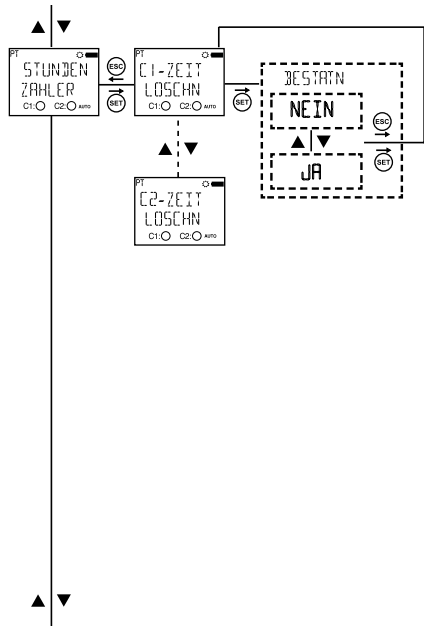

Im Einstellungsüberwachungsmenü werden die Unter-  
menüs eingestellt. Parameter werden angezeigt. Die Titel der  
Untermenüs werden im Flussdiagramm angezeigt.  
Die Anzeigzeit der Parameter beträgt 3 Sekunden. Eindruck  
„Esc“, „Up“ oder „Ab“-Tasten müssen gedrückt werden. mit der „Set“-Taste Es ermöglicht einen  
schnellen Übergang zwischen den Menüs.

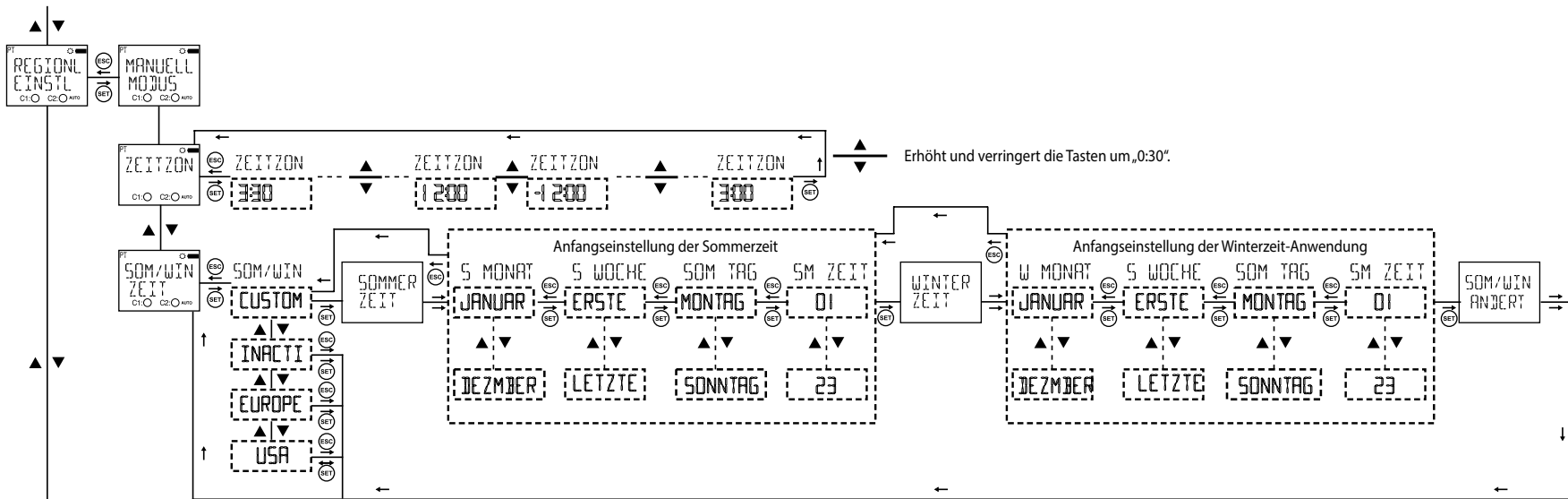



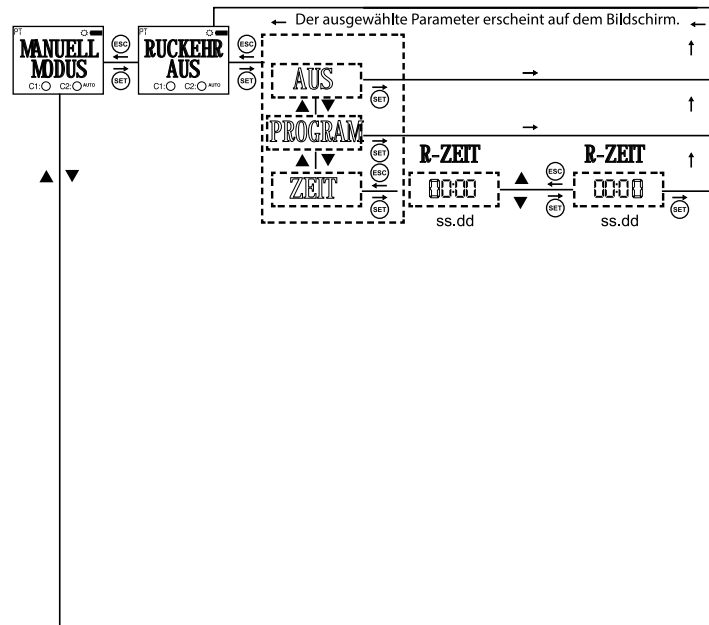
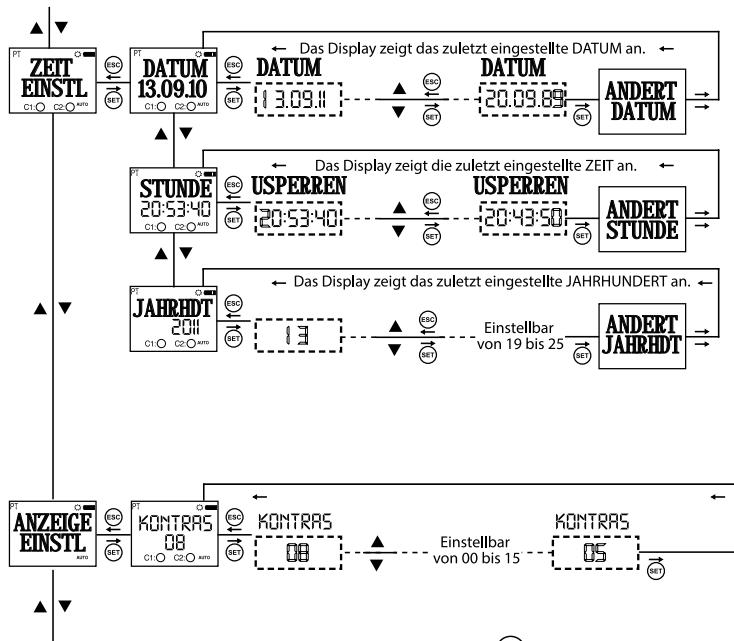

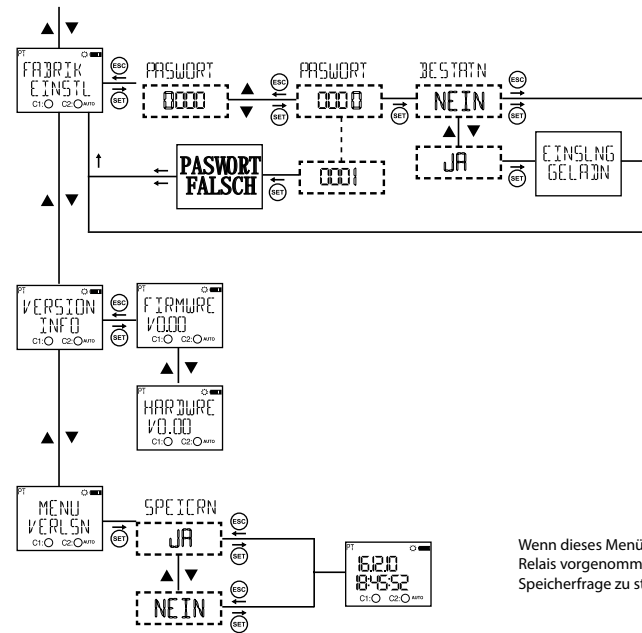
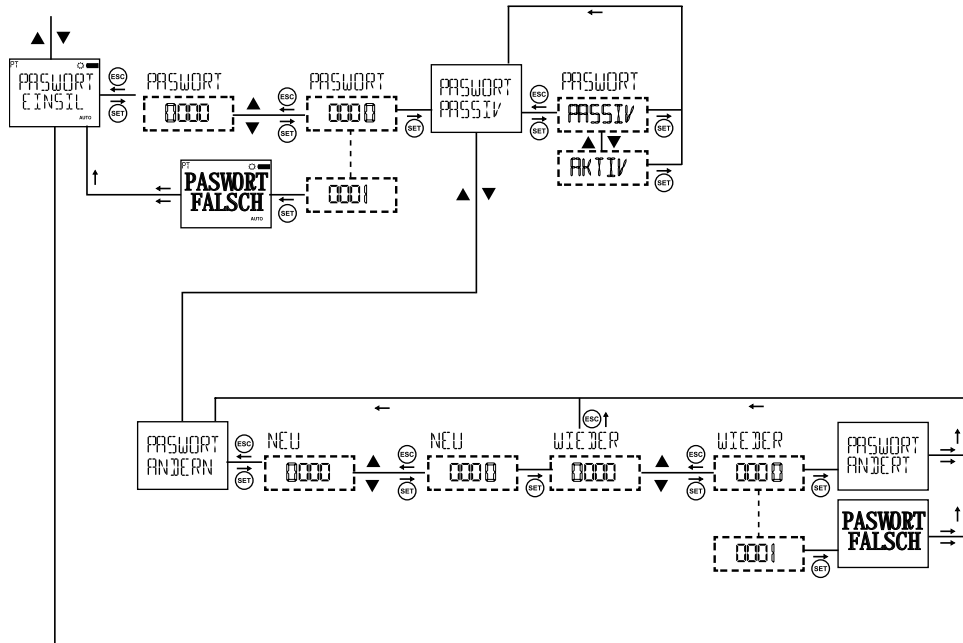

Wenn dieses Menü ausgewählt wird, ohne dass Änderungen im Menü des Relais vorgenommen werden, wechselt es zum Anzeigemenü, ohne die Speicherfrage zu stellen.